

SHARP®

LASERPRINTER

Betjeningsvejledning (til kopimaskine)

Vi anbefaler, at du sætter dig grundigt ind i denne betjeningsvejledning for at få størst mulig gavn af printeren.

Før du installerer dette produkt, bør du læse afsnittene med installationskrav og sikkerhedsoplysninger i "Betjeningsvejledning for printerbetjening og generelle oplysninger".

Opbevar alle betjeningsvejledninger indenfor rækkevidde inklusive denne vejledning, "Betjeningsvejledning for printerbetjening og generelle oplysninger" og betjeningsvejledninger for det installerede ekstraudstyr.

INDLEDNING

Denne vejledning beskriver kun kopimaskinens funktioner. Ang. betjeningsprocedurer for både de basale printer- og kopimaskinefunktioner henvises til "Betjeningsvejledning (for printerbetjening og generelle oplysninger)". Anvisninger om ilægning af papir, afhjælpning af papirstop og betjening af det perifere udstyr findes deri.

Der findes særskilte betjeningsvejledninger for netværksscannings- og faxfunktionen. Se "Betjeningsvejledning (til netværksscanner)" og "Betjeningsvejledning (til telefax)" ang. funktionerne.

Original- og kopipapirstørrelser

Denne maskine tillader brug af standardstørrelser i både tomme- og AB-systemet. De standardstørrelser, der kan anvendes i denne maskine, er vist nedenfor.

Størrelser i tommesystemet
11 x 17
8-1/2 x 14
8-1/2 x 13
8-1/2 x 11
7-1/4 x 10-1/2
5-1/2 x 8-1/2

Størrelser i AB-systemet
A3
B4
A4
B5
A5

INDHOLDSFORTEGNELSE

	Side
INDLEDNING	1
INDHOLDSFORTEGNELSE	2
DELENES NAVNE OG FUNKTIONER	
(S/H scannermodul/DSPF)	3
● Maskinens ydre	3
● Betjeningspanel	4
● Touchpanel (grundskærbillede til kopieringsfunktionen)	5
AUTOMATISK ARKFØDER	6
● Tilladte originaler	6
PLACERING AF ORIGINALER	7
NORMAL KOPIERING	9
● Kopiering fra den automatiske arkføder	9
● Automatisk 2-sidet kopiering fra den automatiske arkføder	11
● Kopiering fra glasruden	12
● Automatisk to-sidet kopiering fra glasruden	14
BELYSNINGSJUSTERINGER	15
REDUKTION/FORSTØRRELSE/ZOOM	16
● Autovalg (autobillede)	16
● Manuelt valg	17
SPECIALPAPIR	18
SÆRFUNKTIONER	19
● Fælles betjeningsprocedure for særfunktioner	19
● Marginforskydning	20
● Sletning	21
● Bogkopiering	22
● Brochurekopiering	23
● Jobopbygning	24
● Multishot-kopiering	25
JOBPROGRAM-HUKOMMELSE	26
● Således lagres et jobprogram	26
● Således genkaldes et jobprogram	27
● Således slettes et jobprogram	27
AFBRYDELSE AF ET UDSKRIFTS- ELLER KOPIERINGSJOB (PAUSEKOPIERING)	28
AFHJÆLPNING AF PAPIRSTOP	29
● Papirstop i scannermodulet	29
FEJLFINDING	30
SPECIFIKATIONER	31
● Kopimaskine	31
● Scannermodul	31
PROGRAMMER FOR SUPERBRUGEREN	32
● Liste over superbrugerprogrammer	32
● Brug af programmer for superbrugereren	32
● Indstilling af programmer	33

DELENES NAVNE OG FUNKTIONER (S/H scannermodul/DSPF)

Maskinens ydre

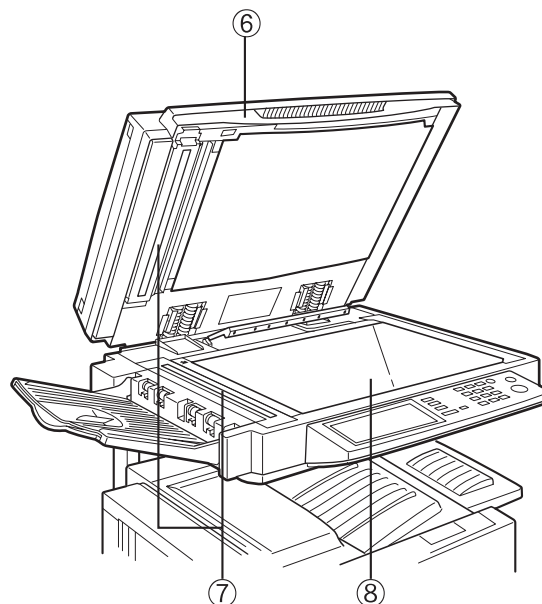
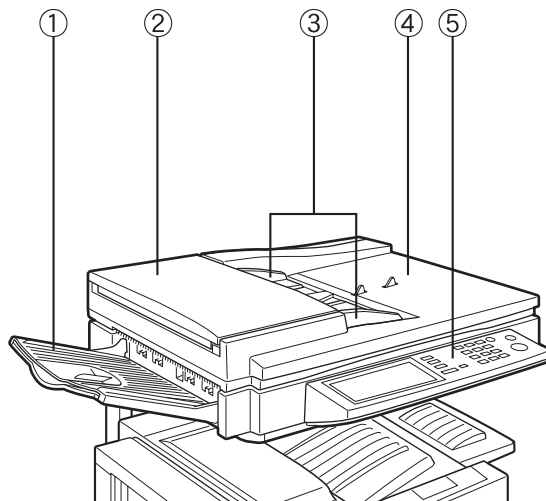

- ① **DSPF-papirudføring**
De scannede originaler afleveres her
- ② **Arkføderdæksel** (side 29)
Åbnes for at afhjælpe papirstop i dette område.
- ③ **Papirstyr til originaler** (side 7)
Tilpasses til originalernes størrelse
- ④ **Arkføderbakke** (side 7)
Placér originalerne her til automatisk indføring.
- ⑤ **Betjeningspanel** (næste side)
Bruges til betjening af kopierings-, netværk-scannings- og faxfunktionen og til betjening af printerkonfigurationen.
- ⑥ **Låg**
- ⑦ **Arkscanningsvinduer**
Originalerne scannes her.
- ⑧ **Glasrude**
De originaler, som ikke kan kopieres fra arkføderbakken, skal kopieres her.

Betjeningspanel

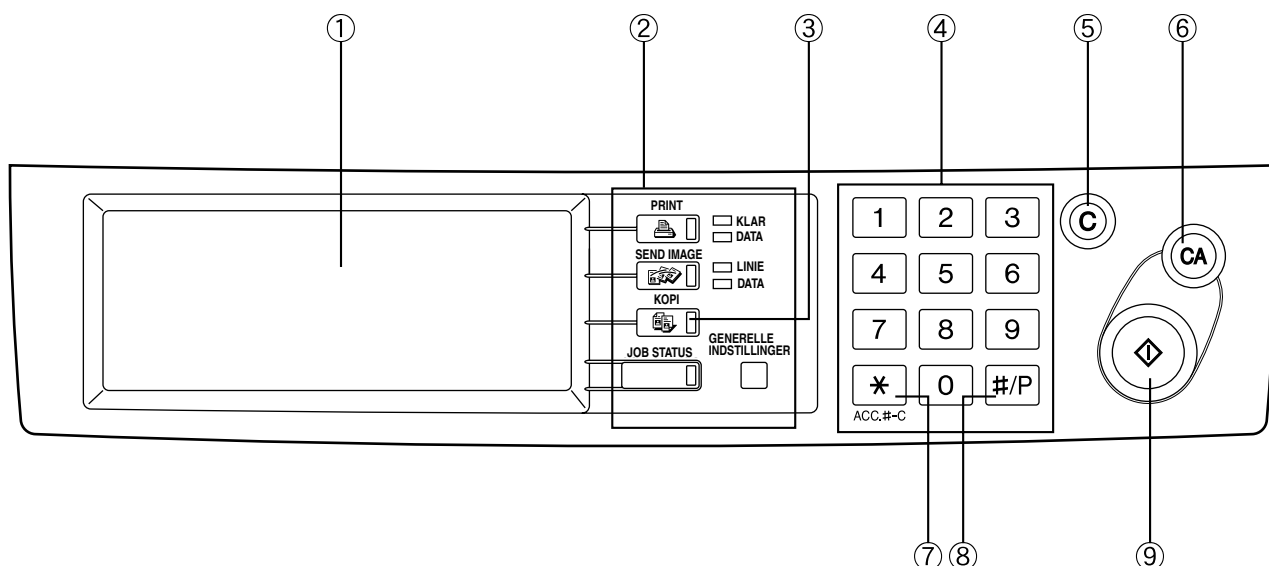

① Touchpanel (næste side)

Maskinens status, meddelelser og touchtaster vises på dette panel. Når maskinen er på standby og der trykkes på [PRINT], [SEND IMAGE] eller [KOPI]-tasten, skifter display'et til at vise den aktuelle status for disse funktioner.

② Taste til valg af funktion

Bruges til at vælge maskinens basisfunktioner.

③ [KOPI]-taste

Tryk for at vælge kopieringsfunktionen og se grundskærbilledet for kopieringsfunktionen. (næste side)

Selvom maskinen er i gang i en anden funktion, vises grundskærbilledet for kopieringsfunktionen, når du trykker på [KOPI]-tasten. Hvis du trykker på og holder tasten inde, mens grundskærbilledet vises, vises det samlede antal kopier og den resterende mængde toner (i procent).

④ Taltaster

Bruges til at angive antallet af kopier og til indtastning af talværdier ved indstilling.

⑤ [C]-taste (clear-taste)

Tryk for at slette et indtastet kopiantal. Hvis du trykker på denne taste, mens arkføderen er i gang, bliver de originaler, der er i brug, automatisk ført ud.

⑥ [CA]-taste (clear all-taste)

Tryk for at nulstille alle valgte indstillinger og føre maskinen tilbage til de oprindelige indstillinger for den aktuelt valgte funktion. Tryk på [CA]-tasten, før du starter en kopiering.

⑦ [ACC.#-C]-taste

Hvis revisionstilstanden er aktiveret, skal du trykke på denne taste for at lukke en åben log, når et kopierings-, faxscannings- eller netværksscanningsjob er afsluttet. Ang. indstilling af revisionstilstand henvises til side 6-7 i "Betjeningsvejledning for printerbetjening og generelle oplysninger".

⑧ [#P]-taste (side 26)

Tryk for at vælge jobhukommelsesfunktionen.

⑨ [START]-taste (side 10)

Når indikatoren lyser, kan kopierings-, faxscannings- og netværksscanningsjob startes. Tryk for at starte kopieringen.

Touchpanel (grundskærbillede til kopieringsfunktionen)

Når du trykker på tasten for kopieringsfunktion, vises dette skærbillede med de grundlæggende valg for kopieringsfunktionen. (Skærbillederne for de andre funktioner finder du i de respektive betjeningsvejledninger.)

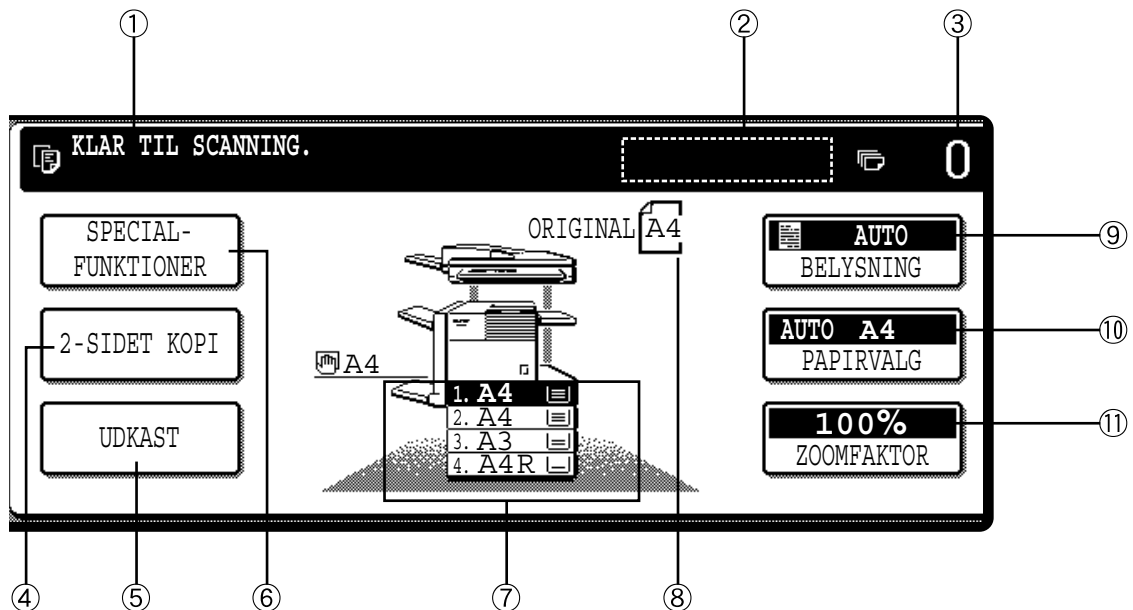

- ① **Display**
Statusmeddelelserne vises her.
- ② **[AFBRYD]-tastens displayområde.**
Når der er mulighed for pausekopiering, vises [AFBRYD]-tasten her. Når et pausekopieringsjob er igang, vises en [FORTRYD]-taste til annullering af dette job.
- ③ **Display for kopiantal**
Viser det valgte antal kopier, før der er trykket på [START]-tasten eller antallet af færdige kopier, når der er trykket på [START]-tasten. Der kan tages en enkelt kopi, når "0" vises.
- ④ **[2-SIDET KOPI]-taste (side 9)**
Berøres for at vise indstillingsskærbilledet for 2-sidet kopiering. Et markeret valg på skærbilledet angiver den aktuelt valgte måde. Indstillingsskærbilledet lukkes ved at berøre [OK]-tasten på skærbilledet, uanset om du har ændret valgene eller ej.
- ⑤ **[UDKAST]-taste (side 10)**
Berøres for at vise indstillingsskærbilledet for udførelsesmåde. Et markeret valg på skærbilledet angiver den aktuelt valgte måde. Indstillingsskærbilledet lukkes ved at berøre [OK]-tasten på skærbilledet, uanset om du har ændret valgene eller ej.
- ⑥ **[SPECIAL-FUNKTIONER]-taste**
Berøres for at vise skærbilledet til valg af sær-funktion. Se side 19 ang. en beskrivelse af de funktioner, du kan vælge, når du berører denne taste.
- ⑦ **Display for papir**
Display'et viser placeringen af papirbakkerne, papirstørrelsen i de respektive bakker og den omtrentlige papirmængde i hver bakke. Den omtrentlige papirmængde vises med . Ang. ændring af papirstørrelsen i en bakke henvises til side 1-16 i "Betjeningsvejledning for printerbetjening og generelle oplysninger".
- ⑧ **Display for original**
Størrelsen på originalen vises, når den placeres på glasruden eller i arkføderen.
- ⑨ **Display for belysning og [BELYSNING]-taste (side 15)**
Berør [BELYSNING]-tasten for at åbne vinduet til belysningsvalg. En markeret taste i vinduet angiver, hvilken belysning (AUTO, TEKST, TEKST/FOTO eller FOTO), der aktuelt er valgt. Når du vælger andet end AUTO-belysning, vises der tillige en skala for belysningsniveau i vinduet.
- ⑩ **Display for papirvalg og [PAPIRVALG]-taste (side 9)**
Viser den valgte kopipapirstørrelse. Når auto-papirvalgsfunktionen er valgt, vises "AUTO". Berør [PAPIRVALG]-tasten for at åbne vinduet til papirvalg. Når valget er foretaget, lukkes vinduet. For at lukke vinduet uden at foretage et valg, skal du berøre tasten igen.
- ⑪ **Display for reproduktionsforhold og [ZOOMFAKTOR]-taste (side 17)**
Viser det valgte reproduktionsforhold. Berøres for at vise skærbilledet til valg af reduktion/forstørrelse.

AUTOMATISK ARKFØDER

Originalerne i arkføderen føres automatisk ind og kopieres i rækkefølge.

Et S/H scannermodul scanner begge sider af originalen samtidig, når der foretages 2-sidet til 1-sidet eller 2-sidet til 2-sidet kopiering.

Et S/H scannermodul/SPF kan kun scanne en side af originalen.

Tilladte originaler

Op til 50 originaler (30 ark*1 ved 8-1/2" x 14" (B4) eller større) af samme størrelse kan lægges i arkføderbakken, hvis stakhøjden ikke overskrider den nedenfor viste grænse.

Op til 30 originaler af forskellig størrelse kan lægges i, hvis bredden på originalerne er ens og stakhøjden ikke overstiger den nedenfor viste grænse. Dog kan hæftning og duplexkopiering ikke finde sted og nogle af særfunktionerne giver måske ikke det forventede resultat.

*1 Du kan kun placere max. 15 ark af papir, der vejer mere end 28 lbs. (105 g/m²). Hvis du placerer 16 eller flere ark, risikerer du, at originalscanningen ikke bliver korrekt og at det scannede billede bliver større end selve originalen.

■ Størrelse og vægt på tilladte originaler

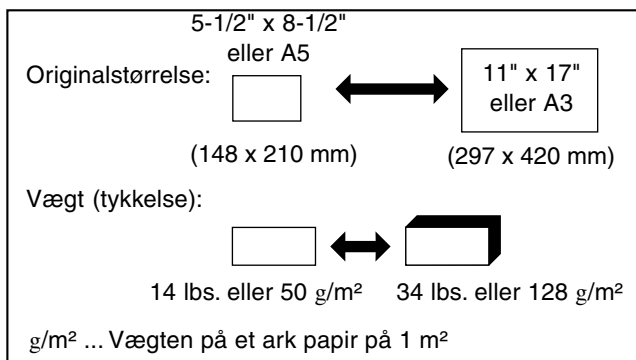

■ Det samlede antal originaler, der kan lægges i arkføderbakken.

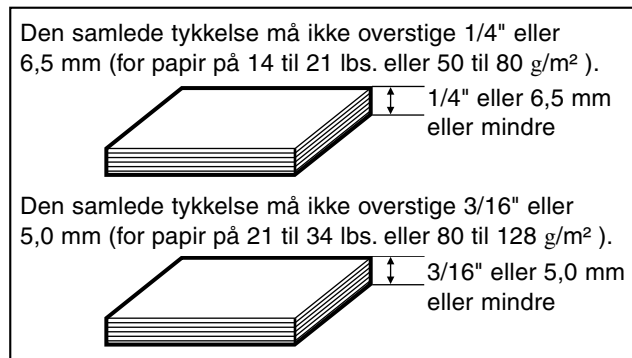

Bemærkninger angående brugen af arkføderen.

- Brug originaler, der ligger indenfor de angivne størrelses- og vægtgrænser. Brug af originaler, der overskrider disse grænser, kan forårsage papirstop.
- Husk at fjerne evt. hæfteklammer og clips før du lægger originalerne i arkføderbakken.
- Hvis der er fugtige pletter på originalerne fra rettelak, blæk eller lim, skal de tørre helt op, før du lægger originalerne i. Ellers risikerer du, at arkføderen eller glasruden bliver snavset.
- For at undgå forkerte størrelsesregistreringer, papirstop eller pletter på kopierne bør du følge retningslinierne nedenfor ang. indføring af originaler.
Transparenter, kalkerpapir, karbonpapir, varmefølsomt papir eller originaler, der er trykt med varmeoverføringsfarvebånd, bør ikke indføres via arkføderen. Originalerne i arkføderen bør ikke være i stykker, være krøllede eller foldede eller være med påklistrede papirstykker eller udklippede områder. Originaler, der har flere end to eller tre marginhuller, kan blive forkert indført.
- Når du bruger originaler med to eller tre huller, skal du placere dem, så marginen med hullerne ikke vender mod indføringssprækken.

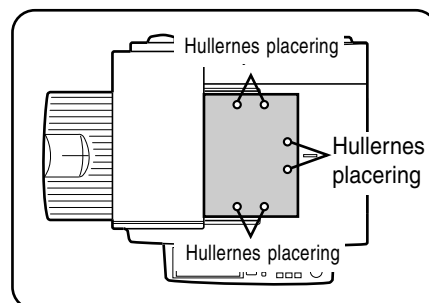

PLACERING AF ORIGINALER

■ Når du bruger den automatiske arkføder

- 1 Kontrollér at der ikke ligger en anden original på glasruden.

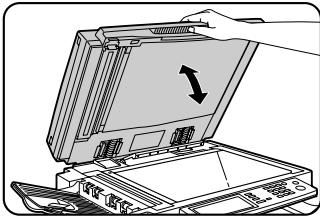

- 2 Justér papirstyret, så det passer til originalens størrelse.

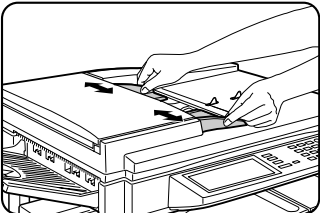

- 3 Læg originalerne med forsiden nedad i arkføderbakken.

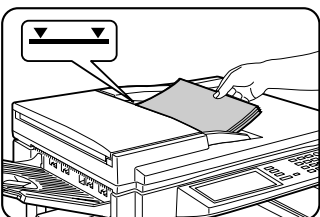

Skub originalerne helt ind i indføringssprækken. Overskrid ikke max.-linien, der er angivet på papirstyret.

■ Når du bruger glasruden

Åben låget og placér originalen med forsiden nedad på glasruden. Luk låget forsigtigt igen.

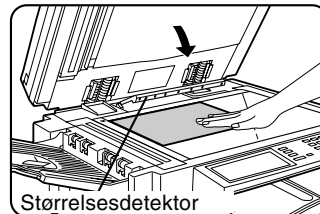

BEMÆRK

Placér ikke noget under størrelsesdetektoren, da den kan blive ødelagt eller måske ikke registrerer originalens størrelse korrekt.

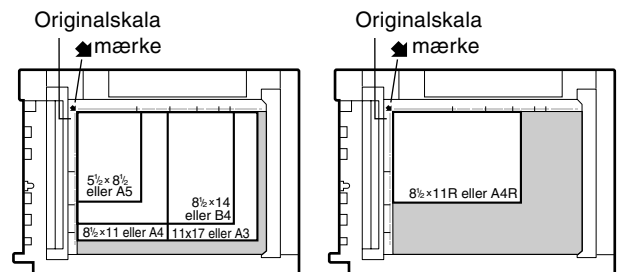

- Placér originalen, idet du retter hjørnet ind med skala- (▲)-mærket på glasrudens bageste venstre hjørne, som vist på illustrationerne.

■ Standardretning for originaler

I funktionsbeskrivelserne i denne vejledning forudsættes det, at originalernes retning er som vist.

Arkføderbakke

Glasrude

Placér originalerne i arkføderbakken eller på glasruden, så toppen af originalen peger mod bagsiden af maskinen. Ellers risikerer du, at hæfteklammerne bliver placeret forkert eller at nogle af særfunktionerne ikke giver det forventede resultat.

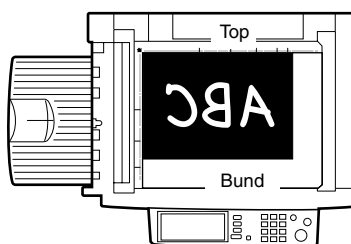
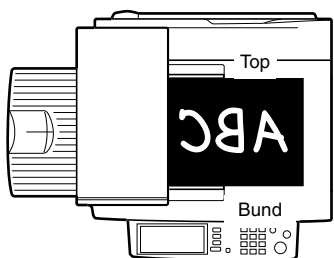
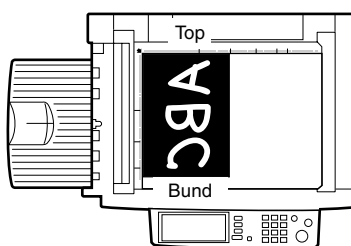
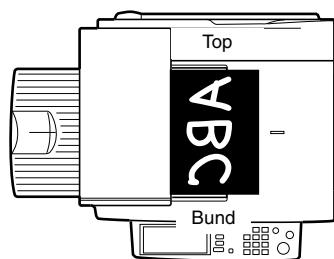

■ Automatisk rotation af kopibillede – rotationskopiering

Hvis originalens retning og kopipapirets retning er forskellig, bliver originalbilledet automatisk drejet 90° og kopieret. (Når et billede drejes, vises der en meddelelse.) Rotation kan ikke foretages, hvis der er valgt forstørrelse af originaler, der er større end 8-1/2" x 11" eller A4.

[Eksempel]

Originalens retning

Kopipapirets retning

Kopi efter rotation

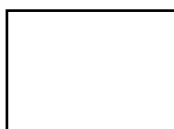
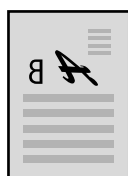

Forsiden nedad

Forsiden nedad

- Rotationskopiering kører i auto-papirvalgsfunktionen eller autobillede-funktionen. (Rotationskopiering kan deaktiveres med et superbrugerprogram. Se side 33.)

NORMAL KOPIERING

Dette afsnit beskriver fremgangsmåden ved normal kopiering.

Kopiering fra den automatiske arkføder

■ 1-sidede kopier af 1-sidede originaler

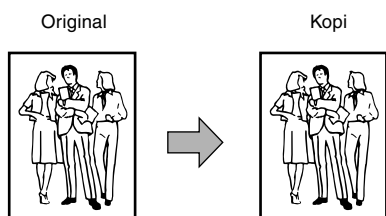

1 Læg originalerne i arkføderbakken. (side 7)

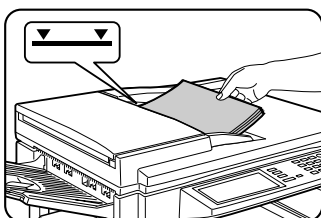

2 Kontrollér, at du har valgt 1-sidet til 1-sidet kopiering.

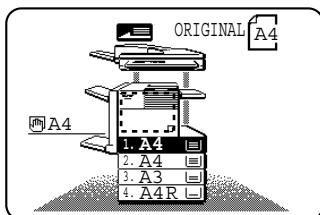

1-sidet til 1-sidet kopiering er valgt, når der ikke er noget ikon for 2-sidet kopiering i det indtegnede område på display'et. Hvis 1-sidet til 1-sidet kopiering allerede er valgt, kan du springe trin 3-5 over.

3 Berør [2-SIDET KOPI]-tasten.

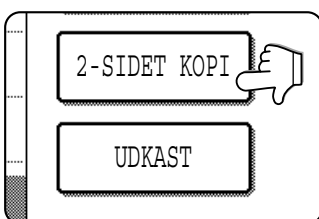

4 Berør [1-SIDET TIL 1-SIDET KOPIERING]-tasten.

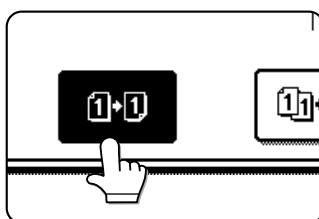

[1-SIDET TIL 1-SIDET KOPIERING]-tasten markeres.

5 Tryk på [OK]-tasten.

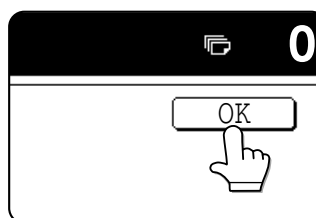

6 Kontrollér at kopipapir af samme størrelse som originalen automatisk vælges. (*Bemærk)

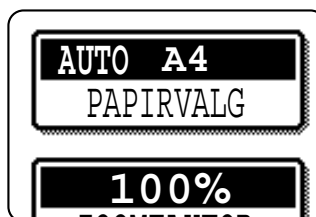

Den valgte bakke markeres eller meddelelsen "ILÆG xxxxxx PAPIR." vises. Hvis meddelelsen vises, skal du lægge papir af den påkrævede størrelse i papirbakken eller i bypass-bakken. Selvom meddelelsen ovenfor vises, kan der godt foretages kopiering på det aktuelt valgte papir.

(*Bemærk) Følgende krav skal være opfyldt.

- De placerede originaler er af standardstørrelse (11" x 17", 8-1/2" x 14", 8-1/2" x 11", 8-1/2" x 11"R, 5-1/2" x 8-1/2", A3, B4, A4, A4R eller A5) og auto-papirvalgsfunktionen er aktiveret.

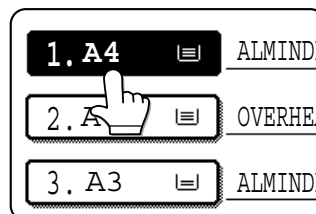

Hvis du skal kopiere originaler af andre størrelser end de ovenfor nævnte, skal du vælge den ønskede papirstørrelse manuelt.

7 Vælg den ønskede udførelsesmåde (se nedenfor).

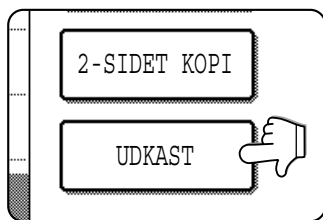

Sortering er default-indstilling. For at vælge gruppering, skal du berøre [UDKAST]-tasten og derpå [GRUPPE]-tasten på indstillingsskærbilledet. Berør dernæst [OK]-tasten på skærbilledet.

8 Brug taltasterne til at angive det ønskede antal kopier.

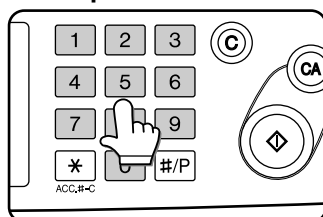

Der kan angives op til 999. Brug [C] (clear)-tasten til at annullere en indtastning, hvis den er forkert.

9 Tryk på [START]-tasten.

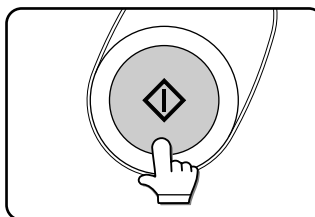

Hvis du trykker på [C]-tasten, mens originalerne scannes, indstilles scanningen. Hvis kopieringen allerede er påbegyndt, indstilles kopieringen og scanningen, når den original, der er i brug, leveres i originaludførelsen. Kopi-antallet bliver så sat på "0". Hvis scanningen er afsluttet, men kopieringen stadig er i gang, vil kopieringen fortsætte.

BEMÆRK

1-sidet til 1-sidet kopiering er default-indstilling i de oprindelige indstillinger. Denne indstilling kan ændres med et superbrugerprogram (indstillinger for normalstatus).

Udførelsesmåder (sortering og gruppering)

[Eksempel] Fem sæt kopier af tre originaler

● **Sortering**

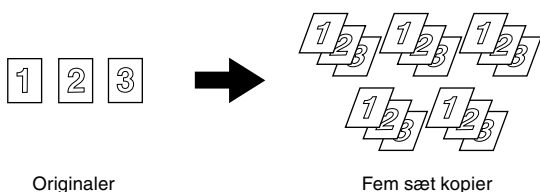

● **Gruppering**

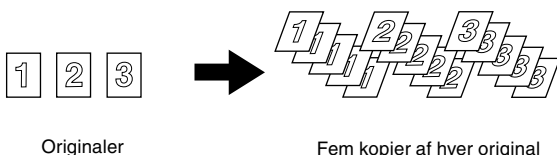

Når du lægger originaler i arkføderbakken, vises et sorteringsikon på touchpanelet og sortering vælges automatisk. Kopierne bliver i så fald leveret som vist på illustrationen øverst til venstre. For at få kopierne leveret i grupper, skal du først vælge gruppering på indstillingsskærbilledet for udførelsesmåde.

Automatisk 2-sidet kopiering fra den automatiske arkføder

Et duplex-modul skal installeres for at foretage 1-sidet til 2-sidet eller 2-sidet til 2-sidet kopiering. Et duplex-modul er ikke påkrævet til 2-sidet til 1-sidet kopiering.

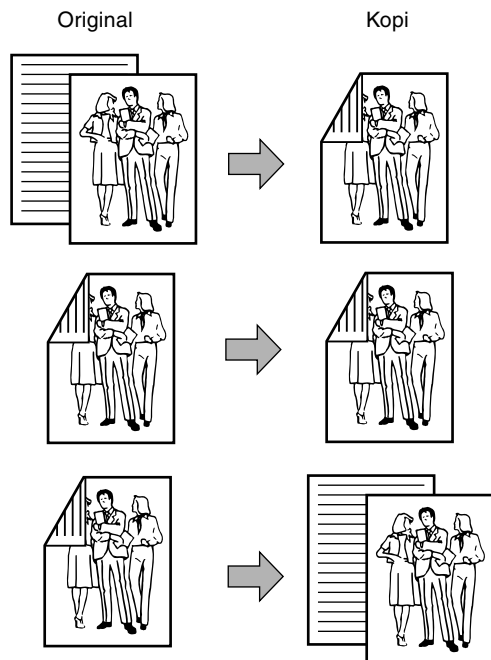

1 Læg originalerne i arkføderbakken. (side 7)

2 Berør [2-SIDET KOPI]-tasten.

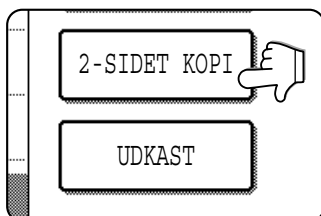

3 Vælg den ønskede kopieringsmåde.

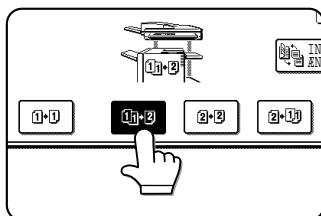

Illustrationen til venstre viser det skærbillede, der vises, når der er installeret et duplex-modul og DSPF.

Det billede, der skal kopieres over på side 2 af den 2-sidede kopi kan vendes, så de færdige 2-sidede kopier har den rette retning for hæftning i toppen. For hæftning i toppen skal du berøre [INDBIND.-ÆNDRING]-tasten på skærbilledet for valg af 2-sidet kopiering.

1. Automatisk 2-sidede kopiering fra 1-sidet originaler

2. Automatisk 2-sidet kopiering fra 2-sidede originaler

- Denne funktion kan kun bruges, hvis der installeres et S/H scannermodul/DSPF (AR-EF1), der understøtter 2-sidet scanning.

3. Automatisk 1-sidet kopiering fra 2-sidede originaler

- Denne funktion kan kun bruges, hvis der installeres en S/H scannermodul/DSPF (AR-EF1), der understøtter 2-sidet scanning. (Funktionen kan også bruges uden installation af duplex-modul (AR-DU3)).

4 Berør [OK]-tasten.

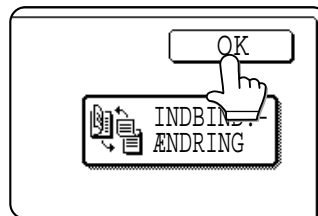

Følg trin 6 (side 9) til trin 9 (side 10).

Kopiering fra glasruden

Når du skal kopiere originaler, som ikke kan indføres fra arkføderen, f.eks fordi de er for tykke, skal du åbne låget og kopiere originalerne fra glasruden.

1-sidede kopier af 1-sidede originaler

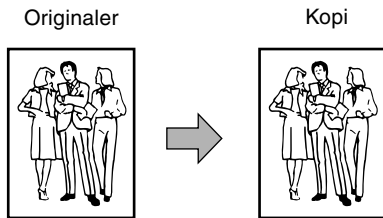

1 Placer originalen på glasruden. (side 7)

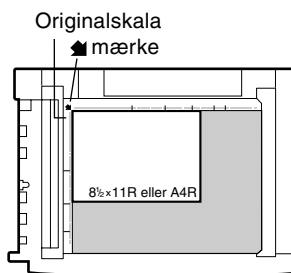
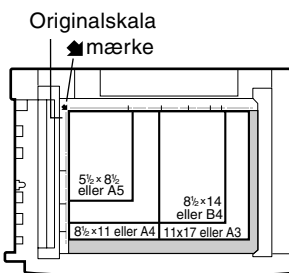
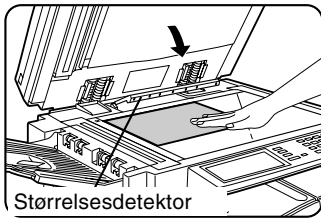

- Placer originalen, idet du retter hjørnet ind med skala- (▲)-mærket på glasrudens bageste venstre hjørne, som vist på illustrationerne.

2 Kontrollér, at du har valgt 1-sidet til 1-sidet kopiering.

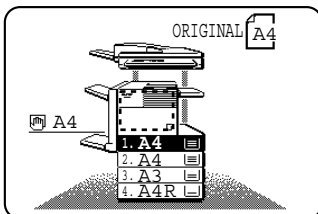

1-sidet til 1-sidet kopiering er valgt, når der ikke er noget ikon for 2-sidet kopiering i det indtegnede område på display'et. Hvis 1-sidet til 1-sidet kopiering allerede er valgt, kan du springe trin 3-5 over.

3 Kontrollér at papir af samme størrelse som originalen automatisk vælges. (*Bemærk)



Den valgte bakke markeres eller meddelelsen "ILÆG xxxxxx PAPIR." vises. Hvis meddelelsen vises, skal du lægge papir af den påkrævede størrelse i papirbakken eller i bypass-bakken. Selvom meddelelsen ovenfor vises, kan der godt foretages kopiering på det aktuelt valgte papir.

(*Bemærk) De følgende krav skal være opfyldt.

- De placerede originaler er af standardstørrelse (11" x 17", 8-1/2" x 14", 8-1/2" x 11", 8-1/2" x 11"R, 5-1/2" x 8-1/2", A3, B4, A4, A4R eller A5) og auto-papirvalgsfunktionen er aktiveret.

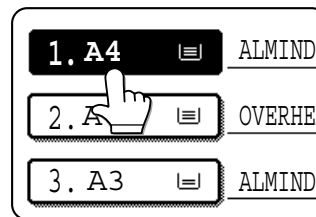

Hvis du skal kopiere originaler af andre størrelser end de ovenfor nævnte, skal du vælge den ønskede papirstørrelse manuelt.

4 Vælg den ønskede udføringsmåde (se nedenfor).

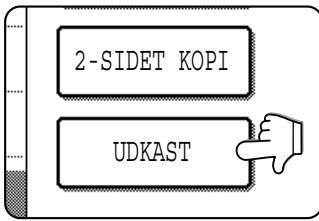

Når der ligger et ark på glasruden, bliver gruppering automatisk valgt. For at vælge sortering, skal du berøre [UDKAST]-tasten og derpå [SORTER]-tasten på indstillingsskærmbilledet. Berør dernæst [OK]-tasten på skærmbilledet.

BEMÆRK

Hvis du berører [SORTER] eller [GRUPPE]-tasten, vises den tilsvarende ikon på touchpanelet. For at ændre valget skal du berøre ikonerne, så display'et vender tilbage til setting screen for udføringsmåde.

5 Brug taltasterne til at angive det ønskede antal kopier.

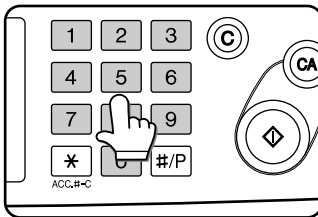

Der kan angives op til 999. Brug [C] (clear)-tasten til at annullere en indtastning, hvis den er forkert.

6 Tryk på [START]-tasten.

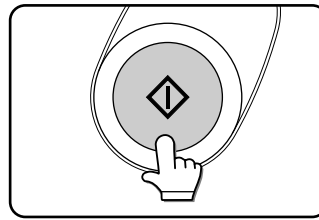

Udskift originalen med den næste original og tryk på [START]-tasten. Gentag dette indtil alle originaler er blevet scannet. Hvis sortering blev valgt i trin 4, skal du gå til næste trin.

7 Berør [READ-END]-tasten.

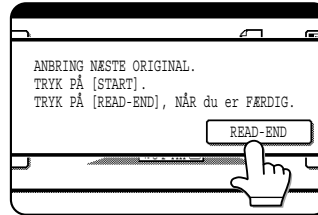

Udføringsmåde (sortering og gruppering)

[Eksempel] Fem sæt kopier af tre originaler

● **Sortering**

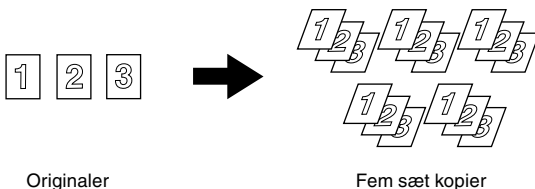

● **Gruppering**

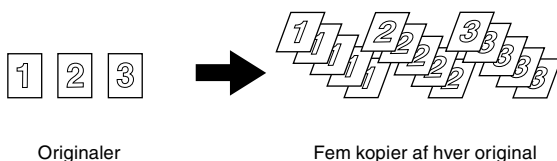

Når du lægger originaler i arkføderbakken, vises et sorteringsikon på touchpanelet og sortering vælges automatisk. Kopierne bliver i så fald leveret som vist på illustrationen øverst til venstre. For at få kopierne leveret i grupper, skal du først vælge gruppering på setting screen for udføringsmåde.

Automatisk to-sidet kopiering fra glasruden

Et duplex-modul skal installeres for at foretage 1-sidet til 2-sidet eller 2-sidet til 2-sidet kopiering. Et duplex-modul er ikke påkrævet til 2-sidet til 1-sidet kopiering.

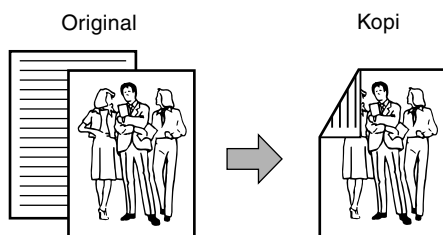

1 Placér originalen på glasruden.
(side 7)

2 Berør [2-SIDET KOPI]-tasten.

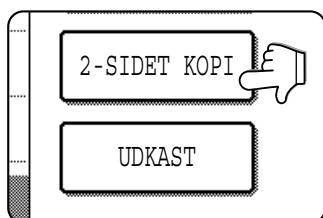

3 Berør [1-SIDETTIL 2-SIDET KOPIERING]-tasten.

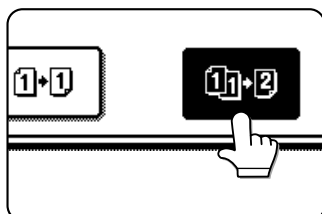

Det billede, der skal kopieres over på side 2 af den 2-sidede kopi kan vendes, så de færdige 2-sidede kopier har den rette retning for hæftning i toppen. For hæftning i toppen skal du berøre [INDBIND.-ÆNDRING]-tasten på skærm-billedet for valg af 2-sidet kopiering.

4 Berør [OK]-tasten.

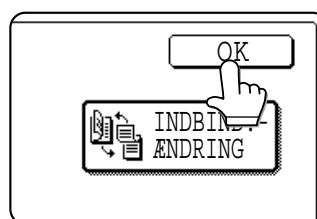

Følg trin 3 (side 12) til trin 7 (side 13).

BELYSNINGSJUSTERINGER

Vælg en belysning, der stemmer overens med den original, der skal kopieres. Valgmulighederne er AUTO, TEKST, TEKST/FOTO og FOTO.

■ Automatisk belysningsjustering

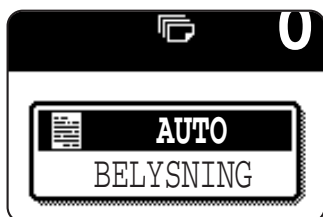

Auto-belysning er default-indstilling i de oprindelige indstillinger. Det betyder, at originalens kendetegn "læses" af belysningssystemet og at justeringerne foregår automatisk. For at vælge en belysning, der passer bedre til de originaler, der skal kopieres, eller for at justere belysningen manuelt skal du følge fremgangsmåden nedenfor.

■ Valg af belysning og manuel belysningsjustering

1 Berør [BELYSNING]-tasten.

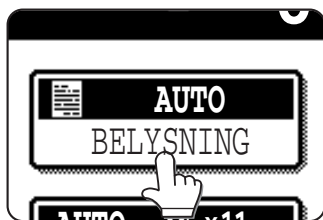

2 Vælg [TEKST], [TEKST/FOTO] eller [FOTO] alt efter originalen.



BEMÆRK

Belysningsvalg



TEKST: Denne belysning er egnet til mørke tekst-kopier med minimal baggrund.

TEKST/FOTO: Denne belysning giver den bedste balance, når din original har både tekst og billeder. Den er også velegnet, når du kopierer trykte fotos.

FOTO: Denne belysning giver de bedste kopier af fotos med små detaljer.

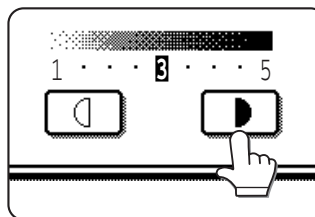
3 Justér belysningsniveauet.



Berør -tasten for at gøre kopierne mørkere. Berør -tasten for at gøre kopierne lysere.

BEMÆRK

Belysningsniveauer ved kopiering med TEKST-belysning

- 1 til 2: Mørke originaler så som aviser
- 3: Originaler af normal tæthed
- 4 til 5: Originaler skrevet med blyant eller bogstaver i lyse farver

Når du har justeret belysningen, kan du foretage den ønskede kopiering.

For at vende tilbage til auto-belysning skal du berøre [BELYSNING]-tasten og vælge [AUTO]. Niveaueet i auto-belysning kan justeres ved hjælp af et superbrugerprogram. (side 33)

REDUKTION/FORSTØRRELSE/ZOOM

Reduktions- og forstørrelsesgraden kan vælges automatisk eller manuelt, som beskrevet i dette afsnit.

- Autovalg forstørrer eller formindsker billedet på baggrund af originalens størrelse og kopipapirets størrelse, så billedet kommer til at passe bedst muligt til kopipapiret.
- De manuelle indstillinger rangerer fra 25% til 400%. Der er tre forudindstillede reduktionsgrader (25%, 64% og 77%) og tre forudindstillede forstørrelsesgrader (121%, 129% og 400%) i tomme-systemet. Der er fire forudindstillede reduktionsgrader (25%, 70%, 81% og 86 %) og fire forudindstillede forstørrelsesgrader (115%, 122%, 141% og 400%) i AB-systemet.

Autovalg (autobillede)

Reduktions- eller forstørrelsesgraden vælges automatisk på baggrund af originalens og det valgte kopipapirs størrelse.

1 Placér originalen i arkføderbakken eller på glasruden. (side 7)

Den registrerede størrelse på originalen vises. Autovalg kan kun bruges til original- og kopipapirstørrelserne 11" x 17", 8-1/2" x 14", 8-1/2" x 11", 8-1/2" x 11"R, 5-1/2" x 8-1/2" i tomme-systemet og A3, B4, A4, A4R eller A5 i AB-systemet.

2 Berør [PAPIRVALG]-tasten og vælg den ønskede papirstørrelse.

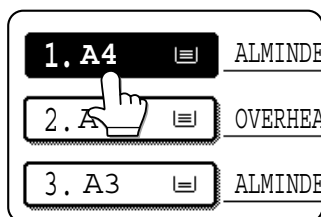

Når tasten for den ønskede størrelse berøres, markeres størrelsen og vinduet til indstilling af papirstørrelse lukkes.

Hvis det valgte papir ikke findes i nogen af papirbakkerne, skal du lægge det i en af bakkerne og indtaste størrelsen.

3 Berør [AUTO-BILLEDE]-tasten.

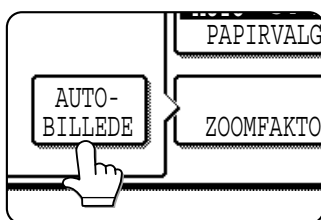

[AUTO-BILLEDE]-tasten markeres og den reduktions- eller forstørrelsesgrad, der passer bedst til originalen og kopipapiret, vælges og vises på display'et for reproduktionsforhold.

BEMÆRK

Hvis meddelelsen "DREJ ORIGINAL FRA [ikon] TIL [ikon]" vises, skal du ændre retningen på originalen som angivet i meddelelsen. Du kan godt kopiere uden at ændre originalens retning, når ovenstående meddelelse vises, men billedet vil så ikke passe til papiret.

4 Foretag alle øvrige indstillinger, så som belysningsniveau og kopiantal, og tryk så på [START]-tasten.

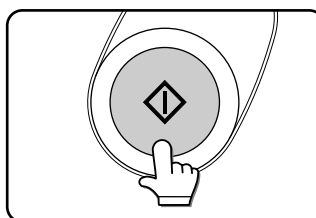

Når du kopierer fra glasruden med sortering, skal du berøre [READ-END]-tasten, når alle originaler er scannet. (trin 7 på side 13)

For at annullere autobilled-funktionen skal du berøre [AUTO-BILLEDE]-tasten igen for at slette det markerede display.

Manuelt valg

- 1** Placér originalen i arkføderbakken eller på glasruden. (side 7)



BEMÆRK

Når du bruger arkføderen, rangerer det mulige reproduktionsforhold fra 25% til 200%.

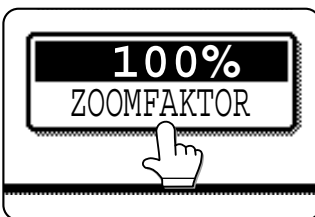
- 2** Berør [ZOOMFAKTOR]-tasten.



De forudindstillede taster for reduktion og forstørrelse, [ZOOM]-tasterne og [100%]-tasten vises.

- 3** Vælg det ønskede reproduktionsforhold ved at berøre en forstørrelses- eller reduktionstaste og berør derpå [OK]-tasten. Benyt  og -tasterne til at finjustere.

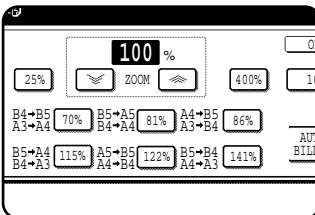

Hvis meddelelsen "BILLET ER STØRRE END KOPIPAPIRET." dukker op, vil der være tab af trykbillede. Du kan så enten fortsætte på trods af tab af trykbillede eller ændre størrelsen på kopipapiret eller reproduktionsforholdet.

- 4** Kontrollér at den ønskede papirstørrelse er valgt automatisk på baggrund af det valgte reproduktionsforhold eller vælg om nødvendigt en anden størrelse.

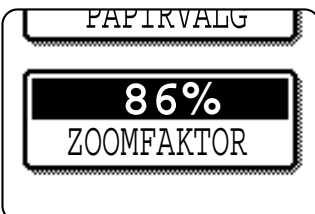

Hvis du vælger en anden papirstørrelse, slettes display'et for auto-papirvalg.

- 5** Foretag de øvrige indstillinger, så som belsningsniveau og kopiantal, og tryk så på [START]-tasten.

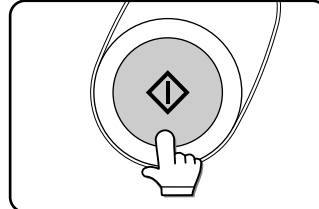

Når du kopierer fra glasruden med sortering, skal du berøre [READ-END]-tasten, når alle originaler er scannet. (trin 7 på side 13)

SPECIALPAPIR

Hvis der er installeret en bypass-bakke og et duplex-modul, et duplex-modul/bypass-bakke eller en flex-skuffe*¹ kan der ilægges specialpapir. Dette omfatter transparenter, postkort, etiketter, kuverter*² og almindeligt papir.

*1 Den øverste bakke i en sokkel/3 x 500 arks papirskuffe eller i en sokkel/MPD og 2000 arks papirskuffe svarer til flex-skuffen.

*2 Kuverter kan lægges i flex-skuffen og i den øverste bakke i en sokkel/papirskuffe.

1 Placér originalen i arkføderbakken eller på glasruden. (side 7)

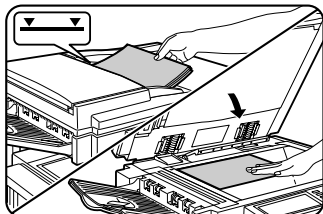

2 Læg specialpapiret i bypass-bakken eller i flex-skuffen.

Angående ilægning af papir henvises til "Ilægning af papir i bypass-bakken" (side 5-3) eller "Ilægning af papir i flex-skuffen" (side 1-21), begge i "Betjeningsvejledning (for printerbetjening og generelle oplysninger)".

3 Berør [PAPIRVALG]-tasten og vælg bypass-bakken eller flex-skuffen.

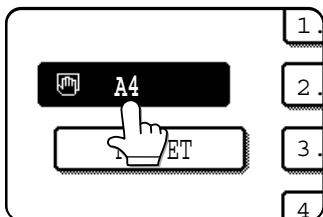

Når der lægges papir i universalbakken, kan du indstille den ønskede papirtype ved at trykke på [PAPIRVALG].

4 Foretag de øvrige indstillinger, så som belysningsniveau og kopiantal, og tryk så på [START]-tasten.

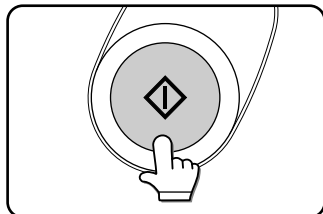

Når du kopierer fra glasruden med sortering, skal du berøre [READ-END]-tasten, når alle originaler er scannet. (trin 7 på side 13)

SÆRFUNKTIONER

Når du berører [SPECIAL-FUNKTIONER]-tasten på grundskærbilledet for kopieringsfunktionen, vises skærbilledet for særfunktionerne, der rummer 6 funktionstaster. Disse funktioner vises nedenfor.

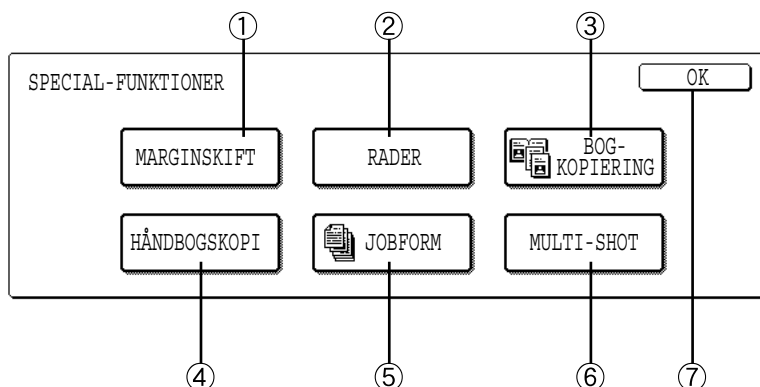

① **Marginskift: side 20**

② **Rader: side 21**

③ **Bog-kopiering: side 22**

④ **Håndbogskopi: side 23**

⑤ **Jobform: side 24**

⑥ **Multi-shot: side 25**

Når du skal bruge multishot-kopiering, skal du indstille originalen, vælge det ønskede papir, og vælge 1-sidet eller 2-sidet kopiering, før du vælger multishot-kopiering på skærbilledet for særfunktioner.

⑦ **[OK]-tasten på skærbilledet for særfunktioner**
Berør [OK]-tasten for at vende tilbage til kopieringsfunktionens grundskærbillede.

Fælles betjeningsprocedure for særfunktioner

1 Berør [SPECIAL-FUNKTIONER]-tasten.

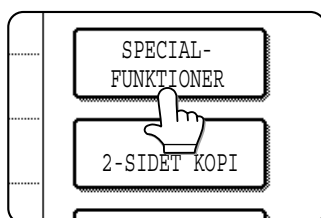

2 Berør tasten for den ønskede særfunktion.



Eksempel:
Indstilling af marginforskydning:

Indstillingsprocedurerne for de funktioner, hvortil der er knyttet et indstillingsskærbillede, starter på næste side. Bogkopiering og jobopbygning kræver ikke indstillingsskærbilleder.

Marginforskydning

Denne funktion forskyder automatisk teksten eller billedet på kopipapiret med ca. 1/2" (10 mm) i forhold til den oprindelige placering.

- Forskydningsretningen kan være enten fra højre eller venstre som vist på illustrationen.

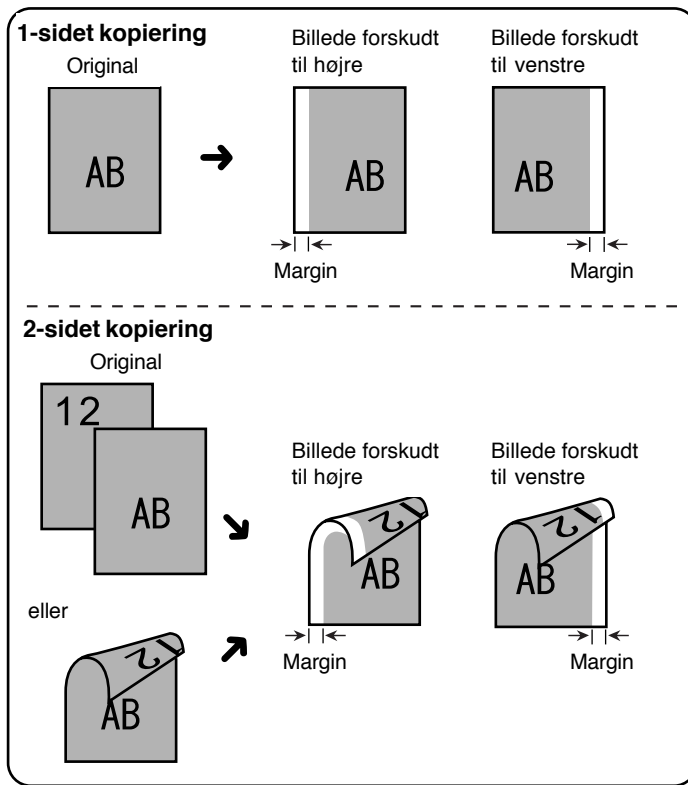

1 Berør [MARGINSKIFT]-tasten på skærbilledet for SPECIAL-FUNKTIONER.



Indstillingsskærbilledet for marginforskydning vises.

2 Vælg forskydningsretning.

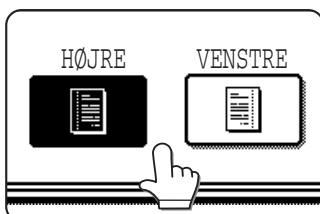

Berør retningstasten for at vælge højre eller venstre. Den valgte taste markeres.

3 Indstil den ønskede forskydningsbredde og berør [OK]-tasten.

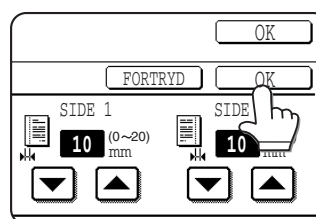

Brug -tasten og -tasten til at indstille bredden. Bredden kan indstillet fra 0" til 1" i 1/8"-intervaller (0 mm til 20 mm i 1 mm-intervaller i AB-systemet). Hvis der ikke er et duplex-modul, vises indstillingen for forskydningsbredden på bagsiden ikke.

4 Berør [OK]-tasten på skærbilledet for særfunktioner.

Når du har justeret belysningen, kan du foretage den ønskede kopiering.

For at annullere marginforskydningen, skal du berøre [FORTRYD]-tasten på skærbilledet for marginforskydning.

Sletning

Sletning bruges til at fjerne skyggelinier på kopierne, når man kopierer fra tykke originaler eller bøger. De sletninger, der kan vælges vises nedenfor. Slettebredden er cirka 1/2" (10mm) i den oprindelige indstilling.

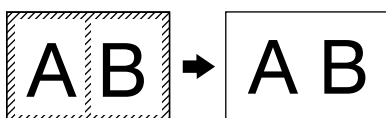
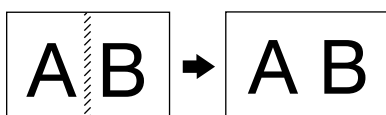
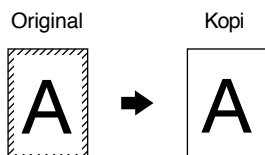

Kant-radering

Fjerner skyggelinier langs kopiernes kanter. Disse opstår, når originalen er tykt papir eller en bog.

Center-radering

Fjerner de skyggelinier, der opstår som følge af hæftningen på materiale, der er hæftet.

Kant/center-radering

Fjerner skyggelinierne langs kopiernes kanter og skyggen i midten af kopierne.

1 Berør [RADER]-tasten på skærbilledet for SPECIAL-FUNKTIONER.

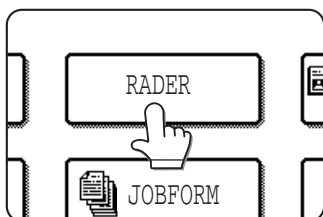

Skærbilledet for sletning dukker op.

2 Vælg den ønskede sletning.

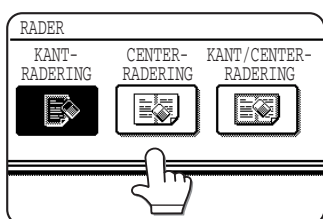

Vælg en af de tre sletninger. Den valgte taste markeres.

3 Indstil den ønskede slettebredde og berør [OK]-tasten.

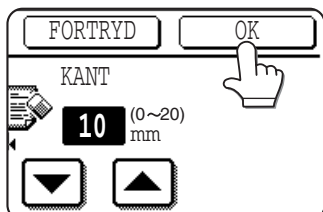

Brug ▼ og ▲-tasterne til at indstille slettebredden og berør dernæst [OK]-tasten.

4 Berør [OK]-tasten på skærbilledet for særfunktioner.

Når du har justeret belysningen, kan du foretage den ønskede kopiering.

For at annullere sletningen, skal du berøre [FORTRYD]-tasten på skærbilledet for sletning.

Bogkopiering

Bogkopieringsfunktionen skaber separate kopier af to dokumenter, der er placeret side ved side på glasruden. Den er især velegnet til kopiering af bøger og andre hæftede materialer.

[Eksempel] Kopiering af højre og venstre side i en bog

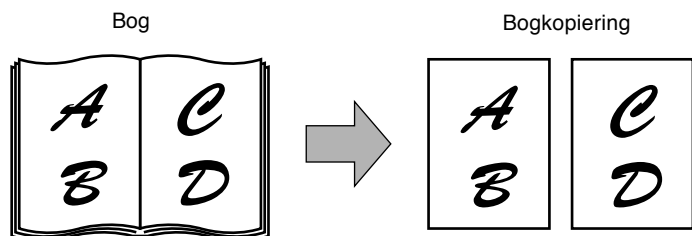

- Bogkopiering kan benyttes sammen med reduktion men ikke med forstørrelse.
- Bogkopiering kan kun foretages fra glasruden. Den automatiske arkføder kan ikke bruges.
- Kun 8-1/2" x 11" eller A4 papir kan bruges.

Ved kopiering af bøger:

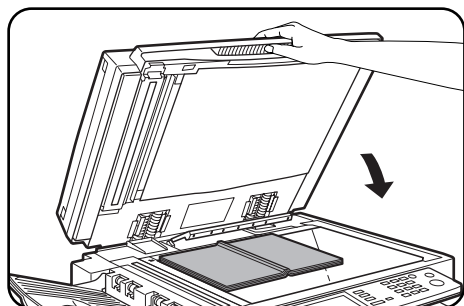

Når du skal kopiere en tyk bog, kan du presse forsigtigt ned på låget.

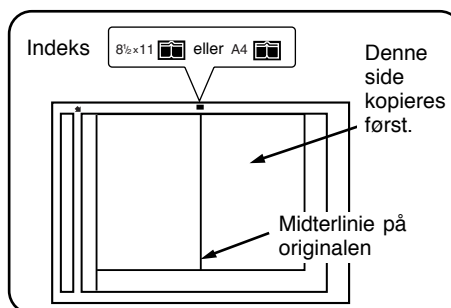

1 Berør [BOG-KOPIERING]-tasten på skærm-billedet for SPECIAL-FUNKTIONER.



[BOG-KOPIERING]-tasten markeres.

2 Berør [OK]-tasten på skærm-billedet for sær-funktioner.



3 Placér originalen på glasruden.

4 Kontrollér at du har valgt 8-1/2" x 11" eller A4 papir.

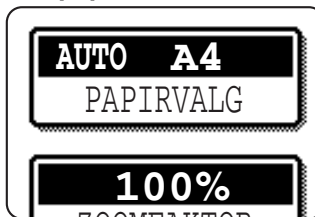

Hvis du ikke har valgt 8-1/2" x 11" eller A4 papir, skal du berøre [PAPIRVALG]-tasten for at vælge 8-1/2" x 11" eller A4 papir.

Når du har justeret belysningen, kan du foretage den ønskede kopiering. Når du kopierer over på 2 papirsider, skal du følge trin 2-4 på side 14 og derpå trin 4-7 på side 13.

Når du kopierer over på 1 papirsider, skal du følge trin 4-7 på side 13.

For at annullere bogkopieringen, skal du berøre [BOG-KOPIERING]-tasten på skærm-billedet for sær-funktioner (trin 1). (Markeringen forsvinder fra display'et.)

BEMÆRK

For at fjerne skyggelinier forårsaget af hæftningen skal du bruge sletning (side 21).

Brochurekopiering

Brochurekopiering bruges til at arrangere kopierne, så de ligger i den rette rækkefølge for evt. midthæftning og foldning til en brochure. To originalsider kopieres over på hver side af kopipapiret. Der er således 4 originalsider på 1 ark kopipapir.

[Eksempel] Kopiering af 8 originaler med brochurekopiering.

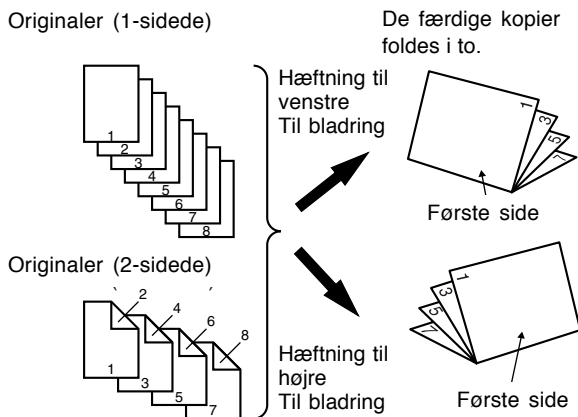

- Scan originalerne fra første til sidste side. Kopieringsrækkefølgen bliver automatisk justeret af maskinen.
- Du kan vælge enten hæftning til venstre (bladrning fra højre mod venstre) eller hæftning til højre (bladrning fra venstre mod højre).
- 4 originaler kopieres over på et ark kopipapir. Der indføjes automatisk tomme sider i slutningen afhængigt af antallet af originaler.
- Denne funktion kræver, at der er installeret et duplex-modul.
- Hvis et midthæftningsmodul er installeret, kan kopierne hæftes to steder langs midten og derpå foldes langs midten.

1 Berør [HÅNDBOGSKOPI]-tasten på skærbilledet for SPECIAL-FUNKTIONER.



Skærbilledet for brochurekopiering dukker op.

2 Vælg typen på den original, der skal kopieres: 1-sidet eller 2-sidet.

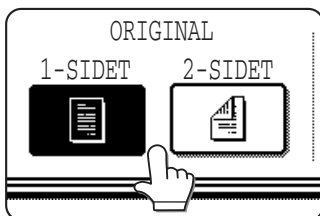

Tasten [2-SIDET] vises, hvis der er installeret et S/H-scannermodul/DSPF (AR-EF1). Tryk på denne tast for at udføre en automatisk 2-sidet scanning af en original.

3 Vælg hæftningens placering (til venstre eller til højre) og berør [OK]-tasten.

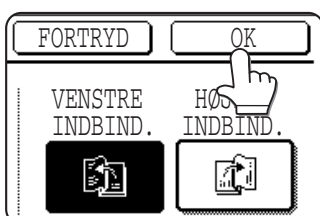

4 Berør [OK]-tasten på skærbilledet for særfunktioner.

5 Kopiér fra den første til den sidste side fra enten arkføderen eller glasruden.

6 Kontrollér at den ønskede papirstørrelse er valgt automatisk på baggrund af originalens størrelse.



For at vælge en anden papirstørrelse skal du vælge den ønskede størrelse og berøre [AUTO-BILLEDE]-tasten. Reproduktionsforholdet vælges automatisk på baggrund af originalens og kopipapirets størrelse. (Se trin 2 og 3 på side 16.)

7 Foretag alle øvrige indstillinger, så som belysningsniveau og kopiantal, og tryk så på [START]-tasten.

8 [Når du bruger den automatiske arkføder:] Kopieringen starter, når alle originaler er scannet. (Det næste trin er ikke nødvendigt.)

[Når du bruger glasruden:]

Udskift originalen med den næste original og tryk på [START]-tasten. Gentag dette indtil alle originaler er blevet scannet.

9 Berør [READ-END]-tasten. (kun hvis du bruger glasruden)

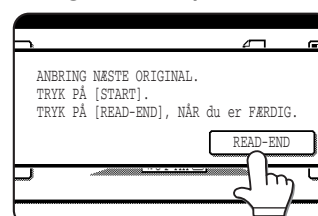

Når du benytter brochurekopiering, bliver 2-sidet kopiering automatisk valgt. Dette kan ikke ændres.

For at annullere brochurekopieringen, skal du berøre [FORTRYD]-tasten på skærbilledet for brochurekopiering.

Jobopbygning

Antallet af originaler, der kan kopieres til et sæt kopier på én gang, begrænses af den hukommelseskapacitet, der er til rådighed*¹ for scannede originaler. Normalt begrænses originalantallet yderligere af max.-grænsen for originaler i arkføderbakken*².

Jobopbygning gør det muligt at scanne og kopiere op til 100 originaler. Når du skal scanne mere end 50 originaler, skal originalerne inddeles i grupper af maks. 50 originaler, scannes i grupper og gemmes i hukommelsen. Når alle grupperne er indlæst i hukommelsen, kan de kopieres som et sammenhængende sæt.

*¹ Antallet af originaler, der kan kopieres til et sæt kopier på én gang, begrænses af den hukommelseskapacitet, der er til rådighed for scannede originaler.

*² Der kan lægges op til 50 ark (30 ark ved papir på 8-1/2" x 14" eller større) i arkføderbakken på en gang.

[Eksempel] Kopiering af 100 8-1/2" x 11" eller A4 originaler

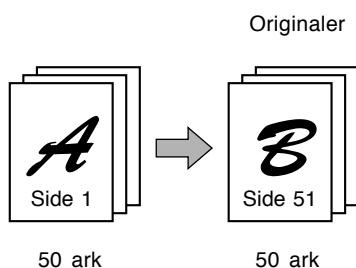

* Inddel originalerne i grupper på 50 og scan dem, idet du starter med første side i gruppe A og dernæst gruppe B. Kontrollér at siderækkefølgen er korrekt, når du lægger gruppe B i.

1 Berør [JOBFORM]-tasten på skærbilledet for SPECIAL-FUNKTIONER.

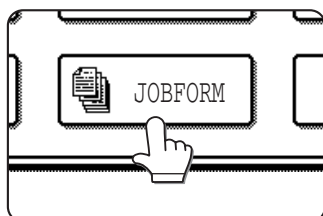

[JOBFORM]-tasten markeres.

2 Berør [OK]-tasten på skærbilledet for særfunktioner, mens JOBFORM er markeret.

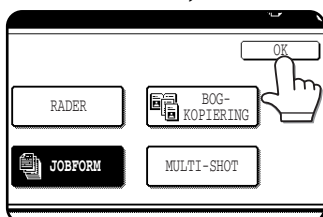

3 Læg den første gruppe originaler i arkføderbakken. (side 7)

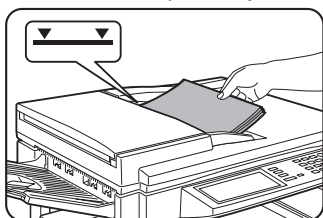

4 Foretag alle øvrige indstillinger, så som kopi-antal, og tryk så på [START]-tasten.

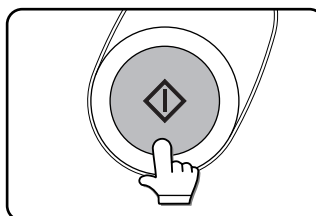

Scanningen af originalerne starter. Når scanningen af den første gruppe originaler ("A" i eksemplet ovenfor) er gennemført, skal du fjerne de scannede originaler og lægge næste gruppe i arkføderbakken ("B" i eksemplet). Tryk dernæst på [START]-tasten. Gentag dette indtil alle grupper af originaler er blevet scannet.

5 Berør [READ-END]-tasten når den sidste gruppe er blevet scannet.

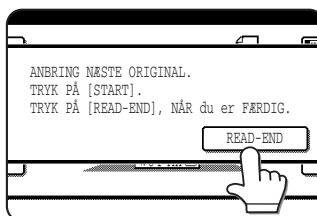

For at annullere jobopbygning skal du berøre [JOBFORM]-tasten på skærbilledet for særfunktioner som beskrevet i trin 1. Det markerede display forsvinder.

Multishot-kopiering

Multishot-kopiering bruges til at kopiere op til 4 originaler, samlet i en bestemt rækkefølge, til 1 ark kopipapir i et af fire layout-mønstre.

[Eksempel] Kopiering af 7 originaler med 4-i-1 MULTISHOT-KOPIERINGS-valget i et layout-mønster, der går fra øverste venstre hjørne til nederste højre hjørne.

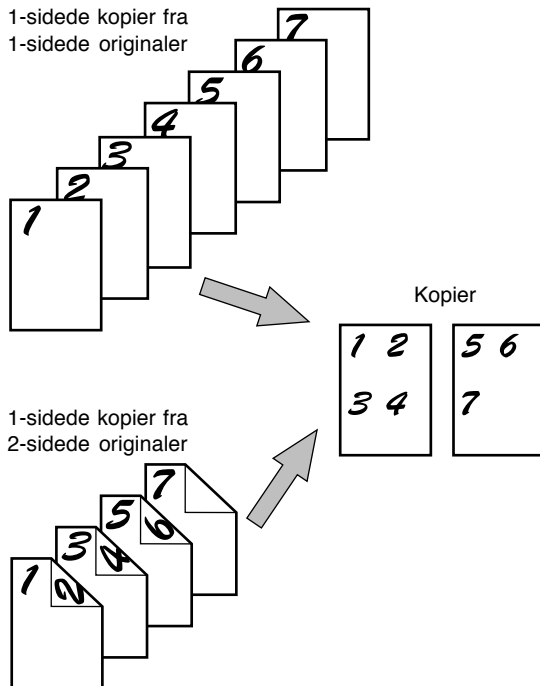

- Når du skal bruge multishot-kopiering, skal du placere originalen, vælge den ønskede papirstørrelse og vælge kopieringsmåde (side 9), før du vælger multishot-kopiering på skærbilledet for særfunktioner.
- Når du bruger multishot-kopiering, bliver det passende reduktionsforhold automatisk valgt på baggrund af originalens størrelse, kopipapirets størrelse og antallet af originaler, der skal kopieres over på 1 ark. Den mindste reduktionsgrad er 25%. Alt efter originalstørrelse, papirstørrelse og antallet af originaler på 1 ark kan det passende reproduktionsforhold være mindre end 25%. I disse tilfælde bliver dele af originalens billede måske ikke kopieret.

1 Berør [MULTI-SHOT]-tasten på skærbilledet for SPECIAL-FUNKTIONER.

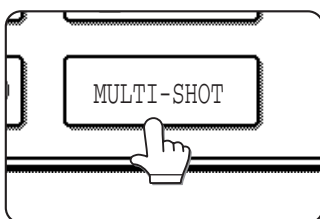

Skærbilledet for multishot-kopiering dukker op.

2 Vælg antallet af originaler, der skal kopieres over på 1 ark kopipapir, på multishot-kopieringsskærbilledet.

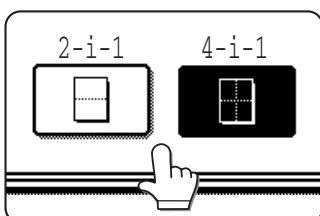

Kopipapirets retning og originalens billede kan drejes efter behov.

3 Vælg layoutet.

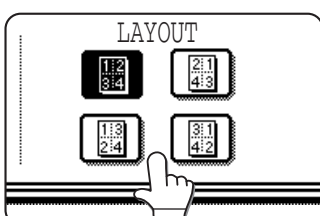

Vælg den rækkefølge originalerne skal arrangeres i på kopien.

4 [Når du bruger den automatiske arkføder:]

Kopieringen starter, når alle originaler er scannet. (Det næste trin er ikke nødvendigt.)

[Når du bruger glasruden:]

Udskift originalen med den næste original og tryk på [START]-tasten. Gentag dette indtil alle originaler er blevet scannet.

5 Hvis scanningen foretages fra glasruden, skal du berøre [READ-END]-tasten, når den sidste original er blevet scannet. Kopieringen vil derefter starte.

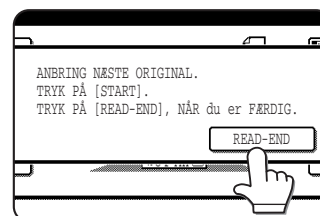

For at annullere multishot-kopieringen skal du berøre [FORTRYD]-tasten på skærbilledet for multishot-kopiering.

JOBPROGRAM-HUKOMMELSE

Jobprogrammer, der benyttes ofte, kan gemmes i hver af de ti lagerregistre. Dette er praktisk, når et job hurtigt skal genkaldes, da du slipper for at skulle genprogrammere hvert element af jobbet.

- De funktionsvalg, der er gemt som dele af et jobprogram, bliver dog ikke genkaldt, hvis funktionen er blevet deaktiveret eller ændret via et superbrugerprogram.
- For at forlade jobhukommelsesfunktionen skal du trykke på [CA] (clear all)-tasten på betjeningspanelet eller berøre [AFSLUT]-tasten på touchpanelet.

Således lagres et jobprogram

- 1 Tryk på [#P]-tasten på betjeningspanelet for at se skærbilledet for [GEM/SLET]-valg.

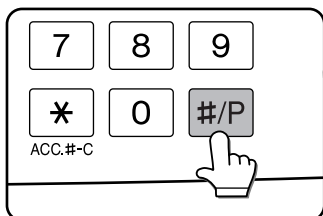

- 2 Berør [GEM/SLET]-tasten for at se lagerregister-skærbilledet.

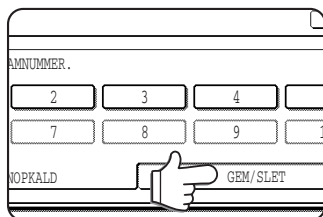

- 3 Berør en nummertaste fra 1-10 på lagerregister-skærbilledet.

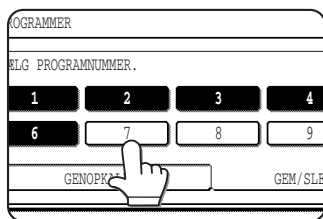

De markerede lagerregister-numre rummer allerede lagrede programmer. Hvis du vælger et markeret nummer, dukker der et skærbillede op, hvor du har mulighed for at slette det valgte program, lagre (dvs. erstatte det valgte program med et nyt) eller annullere, så du vender tilbage til GEM/SLET skærbilledet og kan foretage et nyt valg.

- 4 Foretag alle de jobprogramindstillinger, der skal lagres.

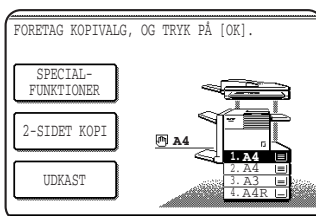

Kopiantallet kan dog ikke lagres.

- 5 Berør [OK]-tasten.

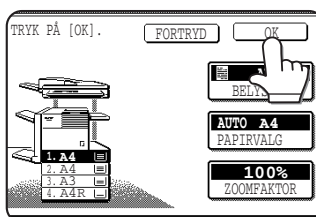

De foretagne indstillinger lagres under det registernummer, som du valgte i trin 3.

Således genkaldes et jobprogram

- 1** Tryk på [#P]-tasten.

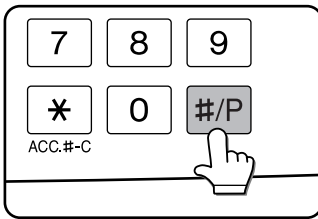

- 2** Berør det ønskede lagerregister-nummer for at genkalde jobbet fra hukommelsen.

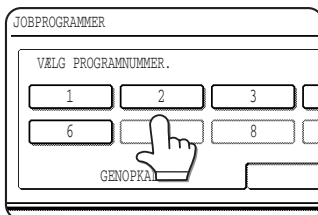

Når du berører en nummer-taste, lukkes valg-skærm-billedet og det lagrede program genkaldes. Du kan ikke vælge et nummer, hvor der ikke er noget program.

- 3** Indtast det ønskede kopiantal og tryk på [START]-tasten.

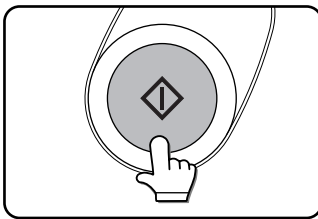

Kopieringen starter med de indstillinger, der er i det valgte jobprogram.

Således slettes et jobprogram

- 1** Følg trin 1 og 2 under "Således lagres et jobprogram" på den foregående side.

- 2** Vælg lagerregister-nummeret på det program, der skal slettes.

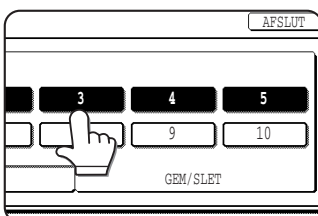

Hvis du vælger et nummer, hvor der ikke er lagret noget program, skifter skærm-billedet til det i trin 4 omtalte skærm-billede (til lagring af et program). Meddelelsen "FORETAG KOPI-VALG, OG TRYK PÅ [OK]." vises. Hvis du trykker på [FORTRYD] vender skærm-billedet tilbage til det valgskærm-billede, der vises til venstre.

- 3** Berør [SLET]-tasten.

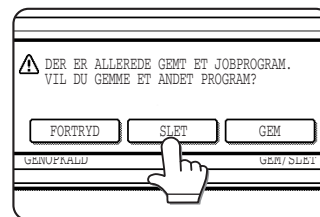

Når du trykker på [SLET]-tasten, vises skærm-billedet i trin 2 igen og programmet slettes. Når du trykker på [FORTRYD]-tasten, vises skærm-billedet i trin 2 igen, men programmet bliver ikke slettet. Hvis der ikke er flere programmer, der skal slettes, skal du berøre [AFSLUT]-tasten på det i trin 2 viste skærm-billede for at forlade jobprogram-funktionen.

AFBRYDELSE AF ET UDSKRIFTS- ELLER KOPIERINGSJOB (PAUSEKOPIERING)

AFBRYD kan bruges til midlertidigt at afbryde et langvarigt udskrivnings- eller kopieringsjob, så du kan gennemføre et andet kopieringsjob (pausekopiering). Kun kopieringsjobs kan udføres ved pausekopiering.

1 Placér originalen i arkføderbakken eller på glasruden. (side 7)

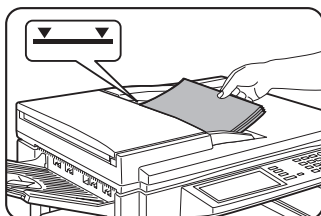

2 Berør [AFBRYD]-tasten.

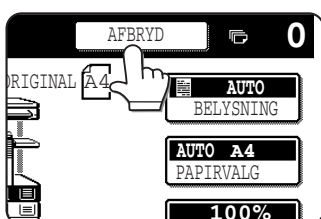

Når det er muligt at afbryde et igangværende udskrivnings- eller kopieringsjob, vil [AFBRYD]-tasten dukke op som vist på illustrationen.

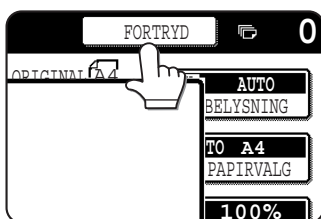

Når du har berørt [AFBRYD]-tasten i trin 2, bliver [AFBRYD]-tasten afløst af [FORTRYD]-tasten som vist på illustrationen. Tryk på [FORTRYD]-tasten for at annullere pausekopieringen.

3 Foretag alle øvrige indstillinger, så som belysningsniveau, papirstørrelse og kopiantal, og tryk så på [START]-tasten.

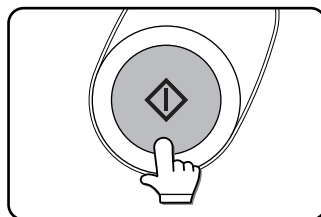

Når du bruger glasruden, skal du udskifte originalen med den næste original og tryk på [START]-tasten. Gentag dette indtil alle originaler er blevet scannet. Berør så [READ-END]-tasten.

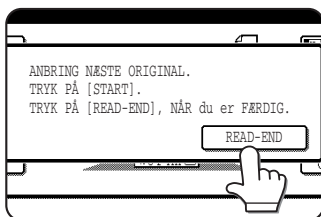

- Når du har gennemført trin 3, dukker der en kopieringsjob-ikon op i toppen af jobikon-køen i venstre side af skærbilledet og pausekopieringen starter. Når pausekopieringen er gennemført, starter det afbrudte job automatisk igen.

AFHJÆLPNING AF PAPIRSTOP

Papirstop i scannermodulet

Når en original har sat sig fast i scannermodulet, fjernes den på følgende måde.

BEMÆRK

- Ang. afhjælpning af papirstop i hovedenheden og i det øvrige perifere udstyr henvises til "Betjeningsvejledning for printerbetjening og generelle oplysninger".
- Hvis du trykker på [INFORMATION]-tasten, vises der detaljerede oplysninger på touchpanelet ang. afhjælpning af papirstop.

1 Åbn arkføderdækslet og fjern evt. fastklemt originaler.

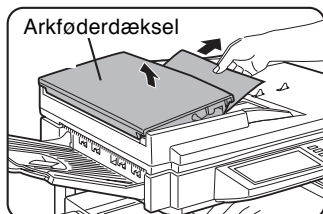

2 Luk arkføderdækslet.

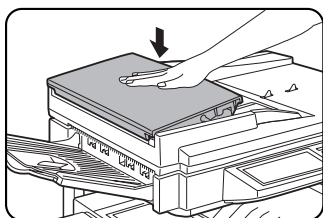

Luk dækslet forsvarligt, så det klikker på plads.

3 Åbn låget og drej den grønne drejeknap i pilens retning for at fjerne evt. fastklemt originaler.

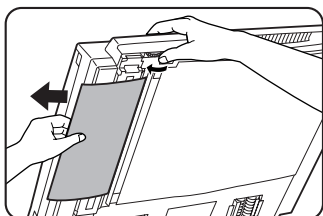

4 Luk låget.

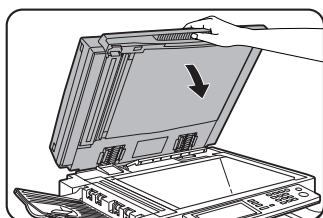

- Der kan dukke en meddelelse op, der angiver det antal originaler, som skal lægges tilbage i arkføderbakken igen. Læg originalerne tilbage i arkføderbakken og tryk på [START]-tasten.

FEJLFINDING

Hver gang maskinen stopper eller den ikke kan betjenes, skal du kontrollere, om der er en meddelelse på betjeningspanelets display. I de fleste tilfælde giver meddelelsen tilstrækkelige oplysninger til, at maskinen igen kan betjenes. Hvis oplysningerne ikke er tilstrækkelige, kan du finde mere information i listen nedenfor. Dette afsnit beskriver problemer i forhold til kopieringsfunktionen. Ang. specifikke problemer i forhold til udskrivnings-, fax- og netværksscanningsfunktionen henvises til de respektive betjeningsvejledninger. Ang. problemer i forhold til andet perifert udstyr henvises til kapitel 5 i "Betjeningsvejledning (for printerbetjening og generelle oplysninger)".

Problem	Kontrollér	Løsning eller årsag
Maskinen virker ikke.	<ul style="list-style-type: none"> ● Er START-tastens indikator slukket? 	Hvis indikatoren ikke lyser, er maskinen måske ved at varme op. Opvarmningen bør være gennemført på cirka 80 sekunder.
Kopierne er for mørke eller for lyse.	<ul style="list-style-type: none"> ● Er originalbilledet for mørkt eller for lyst? 	Justér belysningen manuelt. (Se side 15.)
	<ul style="list-style-type: none"> ● Er belysningen indstillet på AUTO? 	Belysningen i AUTO kan justeres via et superbrugerprogram. Kontakt superbrugeren. (Se side 33.)
	<ul style="list-style-type: none"> ● Er belysningen indstillet på FOTO? 	Annullér FOTO-belysningen. (Se side 15.)
Der er pletter på kopierne.	<ul style="list-style-type: none"> ● Er glasruden eller arktransportøren snavset? 	Rengør regelmæssigt. (Se side 4-12 i "Betjeningsvejledning for printerbetjening og generelle oplysninger".)
	<ul style="list-style-type: none"> ● Er der sorte striber på kopierne, når arkføderen benyttes? 	Rengør arkscanningsvinduet. (Se side 4-12 i "Betjeningsvejledning for printerbetjening og generelle oplysninger".)
	<ul style="list-style-type: none"> ● Er originalerne snavsede eller skjoldede? 	Brug en ren original.
Billedet kan ikke drejes.	<ul style="list-style-type: none"> ● Er auto-papirvalgs- eller autobilledefunktionen indstillet? 	Rotationskopiering kan kun ske, hvis maskinen er indstillet med auto-papirvalgsfunktion eller autobilledfunktion. (Se side 8 og 16.)
En del af originalbilledet bliver ikke kopieret.	<ul style="list-style-type: none"> ● Er originalen placeret korrekt? 	Placér originalen korrekt. (side 7)
	<ul style="list-style-type: none"> ● Er reproduktionsforholdet korrekt i forhold til originalens og kopipapirets størrelse? 	Brug autobilledfunktionen til at vælge det rigtige reproduktionsforhold i forhold til originalens og kopipapirets størrelse. (Se side 16.)
Kopierne er tomme.	<ul style="list-style-type: none"> ● Ligger originalen med forsiden nedad? 	Placér originalen med forsiden nedad i arkføderbakken eller på glasruden. (Se side 7.)
Kopiernes rækkefølge er forkert.	<ul style="list-style-type: none"> ● Er originalernes rækkefølge korrekt? 	Når du bruger glasruden, skal originalerne lægges på fra den første side en ad gangen. Når du bruger arkføderen, skal originalerne placeres med den første side først og med forsiden nedad.
Der er brug for jobannullering.	<ul style="list-style-type: none"> ● Er der en meddelelse, der spørger om jobbet skal annulleres? 	Tryk på [CA] (clear all)-tasten for at annullere det aktuelle job.
Scanningen af originalerne er ufuldstændig.	<ul style="list-style-type: none"> ● Er der en meddelelse, der angiver at hukommelsen er fuld? 	Hvis datamængden overskrider grænsen, når du bruger brochurekopiering eller multishotkopiering som kræver scanning af alle originaler, bliver scanningen annulleret og kopieringen udføres ikke. Hvis du installerer et harddiskdrev, kan hukommelseskapaaciteten øges.

SPECIFIKATIONER

Kopimaskine

Opløsning	Scanning: 600 dpi eller 300 dpi, udskrift: 600 dpi
Gråtoner	Scanning: 256 niveauer, udskrift: 2 niveauer
Originaler	Ark, hæftet materiale Maks. størrelse 11" x 17" eller A3
Kopistørrelse	Maks. 11" x 17" eller A3, min. 5-1/2" x 8-1/2" eller A5 Tab af trykbillede: Maks. 21/64" eller 8 mm (forkant og bagkant tilsammen), maks. 21/64" eller 8 mm (langs alle andre kanter tilsammen)
Opvarmningstid	Maks. 80 sekunder
Tid for første kopi*	Type m. 31 kopier/min.: 5,3 sekunder Type m. 35 kopier/min.: 5,3 sekunder Type m. 45 kopier/min.: 4,6 sekunder * Papiret indføres fra papirbakke 1, der er indstillet kvikscanning fra glasruden (side 33), originalens scanningsopløsning er sat til 600 x 300 dpi og der er ikke installeret et harddiskdrev.
Reproduktionsforhold	Variabel: 25 til 400% i intervaller af 1%, i alt 376 trin Faste indstillinger: 25%, 64%, 77%, 100%, 121%, 129% og 400% i tomme-systemet, 25%, 70%, 81%, 86%, 100%, 115%, 122%, 141% og 400% i AB-systemet
Fortløbende kopiering	999 kopier, subtraktiv tæller

Kopieringshastighed

	Type m. 31 Kopier/Min.	Type m. 35 Kopier/Min.	Type m. 45 Kopier/Min.
11 Zoll x 17 Zoll eller A3	15 kopier/min.	17 kopier/min.	20 kopier/min.
8-1/2 Zoll x 14 Zoll eller B4	17 kopier/min.	20 kopier/min.	22 kopier/min.
8-1/2 Zoll x 11 Zoll eller A4	31 kopier/min.	35 kopier/min.	45 kopier/min.
8-1/2 Zoll x 11 Zoll R eller A4R	22 kopier/min.	25 kopier/min.	30 kopier/min.

Scannermodul

Navn	S/H scannermodul/DSPF
Type	To-sidet samtidig scanning fra arkføderen. En-sidet scanning fra arkføderen En-sidet scanning fra glasruden
Arkfødning	Automatisk fortløbende indføring
Arkudføring	Kopier med forsiden nedad
Arktransportør	DSPF: arkgennebløbningsstype (referenceplacering: midt), glasrude: referenceplacering: bageste venstre
Placeringsretning for originaler	Forsiden nedad
Størrelser for originaler	5-1/2" x 8-1/2" til 11" x 17" eller A5 til A3
Vægt på originaler	14 til 34 lbs. eller 50 til 128 g/m ²
Kapacitet	Op til 50 ark (30 ark*1 ved 8-1/2" x 14" eller B4 eller større originaler) under forudsætning af, at den samlede tykkelse ikke overstiger 1/4" eller 6,5 mm (14 til 20 lbs. eller 50 til 80 g/m ²) eller 3/16" eller 5 mm (21 til 34 lbs. eller 80 til 128 g/m ²)
Strømforsyning	Kommer fra hovedenheden
Mål	31-13/16" (B) x 24-3/8" (D) x 7-3/32" (H) eller 808 mm (B) x 619 mm (D) x 180 mm (H)
Vægt	Cirka 43 lbs. eller 19,5 kg

*1 Du kan kun placere max. 15 ark af papir, der vejer mere end 28 lbs.(105g/m²). Hvis du placerer 16 eller flere ark, risikerer du, at originalscanningen ikke bliver korrekt og at det scannede billede bliver større end selve originalen.

PROGRAMMER FOR SUPERBRUGEREN

Dette afsnit beskriver de superbrugerprogrammer, der kun vedrører kopierings- og faxfunktionen. Ang. superbrugerprogrammer, der vedrører kopierings-, udskrivnings- og fax-funktionen, henvises til "Betjeningsvejledning (for printerbetjening og generelle oplysninger)".

Liste over superbrugerprogrammer

Programnavn	Side
Indstillinger for kopifunktion	
Indstillinger for normalstatus	33
Justering af belysning	33
Indstilling af drejet kopiering	33
Indstilling af automatisk papirvalg	33
Specialindføring fra dokument-feeder	33
Større hastighed for 1. Kopi fra glaspladen	33
Enhedskontrol	
Indstilling af originalstørrelseføler	34
Deaktivering af dokument-feeder	34

Brug af programmer for superbrugeren

For at bruge superbrugerprogrammerne skal du benytte fremgangsmåden beskrevet i "Betjeningsvejledning (for printerbetjening og generelle oplysninger)" på side 6-3. Læs også "Supplerende forklaring af tastebetjeningen til superbrugerprogrammer" på side 6-6.

Indstilling af programmer

Dette afsnit beskriver indstillingen af de programmer, der er fælles for kopierings-, fax- og netværks-scanningsfunktionerne. For specifikke programmer for faxfunktionen og netværksscanningen og programmer, der er fælles for både kopierings- og udskrivningsfunktionen henvises til de respektive betjeningsvejledninger

Indstillinger for kopifunktion

Følgende programmer kan indstilles i "Indstillinger for kopifunktion".

- Indstillinger for normalstatus
- Justering af belysning
- Indstilling af drejet kopiering
- Indstilling af automatisk papirvalg
- Specialindføring fra dokument-feeder
- Større hastighed for 1. kopi fra glaspladen

Indstillinger for normalstatus

Kopimaskinens indstillinger nulstilles, når hovedafbryderen slukkes, når der trykkes på [CA]-tasten eller når tiden mellem 2 autoclear er gået. Brug dette program til at etablere nye indstillinger eller at føre de oprindelige indstillinger tilbage til fabrikkens default-indstillinger. Der kan foretages default-indstillinger af papirbakke, belysningsniveau, duplex-funktion og udføringsmåde.

BEMÆRK

Hvis duplex-funktionen er sat til andet en 1-sidet til 1-sidet som default og enten duplex- eller scannerfunktionen deaktiveres*, vil default skifte til 1-sidet til 1-sidet.

* Deaktiver duplexenhed (side 6-9 i "Betjeningsvejledning (for printerbetjening og generelle oplysninger)").

* Deaktivering af dokument-feeder (side 34).

Justering af belysning

Brug dette program til at gøre kopierne lysere eller mørkere i autobelysningen. Fabrikkens indstilling er "5".

"1" angiver lysere tæthed og "9" angiver mørkere tæthed på touchpanelet.

Indstilling af drejet kopiering

Hvis dette program indstilles, drejes originalens billede, når originalens retning ikke svarer til kopipapirets.

(Rotationskopiering kan kun ske, hvis auto-papirvalgsfunktionen eller autobilled-funktionen er valgt.)

BEMÆRK

Ved kopiering fra originaler i 5-1/2 x 8-1/2 eller A5 til kopipapir i 5-1/2 x 8-1/2R eller A5R skal dette program indstilles.

Indstilling af automatisk papirvalg

Brug dette program til at indstille papirtypen* for auto-papirvalgsfunktionen til "Almindeligt papir" eller "Almindeligt papir og genbrugspapir".

* Den papirtype, der blev specificeret i emnet Skuffeindstilling i specialindstillinger (side 1-20 i "Betjeningsvejledning (for printerbetjening og generelle oplysninger)").

Specialindføring fra dokument-feeder

Brug dette program til at ændre den oprindelige scanningsopløsning på arkføderen fra 600 x 300 dpi til 600 x 600 dpi.

Hvis denne funktion indstilles, bliver kopikvaliteten af tynde bogstaver og fine linier bedre, men scanningshastigheden bliver lavere.

BEMÆRK

Indstil ikke dette program hvis scanningshastigheden er vigtigere end en højere opløsning.

Større hastighed for 1. kopi fra glaspladen

Brug dette program til at ændre den oprindelige scanningsopløsning på glasruden fra 600 x 600 dpi til 600 x 300 dpi.

Hvis du indstiller dette program, bliver tiden for den første kopi kortere, men kopibilledet bliver en anelse grovere.

BEMÆRK

Indstil ikke dette program hvis kvaliteten af kopibilledet er vigtigere end tiden for den første kopi.

Enhedskontrol

Hér kan størrelsesdektektoren for originaler indstilles og arkføderen deaktiveres.

Indstilling af originalstørrelseføler

Dette program bruges til at vælge den gruppe af originalstørrelser, der skal kunne registreres. Størrelsesregistreringen fra glasruden kan deaktiveres ved hjælp af programmet DEAKTIVÉR FØLER.

	Gruppe	Originalstørrelser der kan registreres	
		Arkføderbakke (til automatisk indføring)	Glasrude
1	INCH - 1	11 x 17, 8-1/2 x 14, 8-1/2 x 11, 8-1/2 x 11R, 5-1/2 x 8-1/2	A4
2	INCH - 2	11 x 17, 8-1/2 x 13, 8-1/2 x 11,8, 8-1/2 x 11R, 5-1/2 x 8-1/2	A4
3	AB - 1	A3, A4, A4R, A5, B4, B5, B5R	8-1/2 x 11, 216 x 330
4	AB - 2	A3, A4, A4R, A5, B5, B5R, 216 x 330	8-1/2 x 11, B4

Hvis du indstiller DEAKTIVÉR FØLER, bliver alle originaler anset for at være EXTRA i alle kopieringsfunktioner og originalstørrelsen vil derfor ikke blive vist.

Deaktivering af dokument-feeder

Dette program bruges til at deaktivere den automatiske arkføder, når scannermodulet fejlfungerer. Scanning kan dog stadig foretages fra glasruden.

SHARP®
SHARP CORPORATION